

DESIGNBIZNES

ŁAZIENKI

Nr 2/2019 | wydanie bezpłatne | ISSN 2545-1057



ŁAZIENKOWE INNOWACJE **SIEGER DESIGN**

RELACJA I TRENDY Z **ISH 2019**

WYBÓR NAJCIEKAWSZYCH TARGOWYCH PREMIER

EKOLOGICZNY **DOM SOLACE**

ZMIENIAMY STANDARDY

Łazienka publiczna i domowa wymaga zmian. W tej pierwszej szukamy więcej prywatności, w drugiej – relaksu, nawet na niedużej przestrzeni. Podczas targów ISH 2019 rozmawialiśmy z Michaelem Siegerem, współzarządzającym pracownią sieger design. Powstają w niej innowacyjne pomysły na łazienkę przyszłości.

ROZMAWIAŁ: ARKADIUSZ KACZANOWSKI

Podoba mi się wzornictwo nowej kolekcji Viu, którą stworzyliście dla marki Duravit. Myślę również o aspekcie zaawansowanej technologii, która została tam zaimplementowana. Czy

w łazience jest miejsce na szerszą obecność elektroniki?

Michael Sieger: Myślę, że elektronika i cyfryzacja wprowadzają się do naszych domów. Również do naszej łazienki. Najpewniej za 5–8 lat produkty różnych firm z branży będą wykorzystywać elementy elektroniczne i cyfrowe, ale na razie jesteśmy na początku tej drogi. Potrzebujemy jeszcze 5–10 lat, aż cyfryzacja w łazience osiągnie

poziom, jaki mamy dziś w naszych kuchniach. Na razie stawiamy pierwsze kroki. Z punktu widzenia rozwoju rynku ważne jest, aby coraz więcej producentów wyposażenia łazienek oferowało produkty z elementami elektroniki. Dzięki temu budować będą świadomość takich rozwiązań wśród klientów, architektów i instalatorów.

Co da nam elektronika w łazience?

Bardzo ważne jest szukanie innowacyjnych, inteligentnych funkcjonalności. Użytkownicy łazienki mogą jeszcze nie być do nich przyzwyczajeni, ale najprawdopodobniej sytuacja ta zmieni się w nieda-



→ Personal Sensory Spaces to studium architektoniczne, które ma przededefiniować format łazienki publicznej w biurach czy restauracjach.

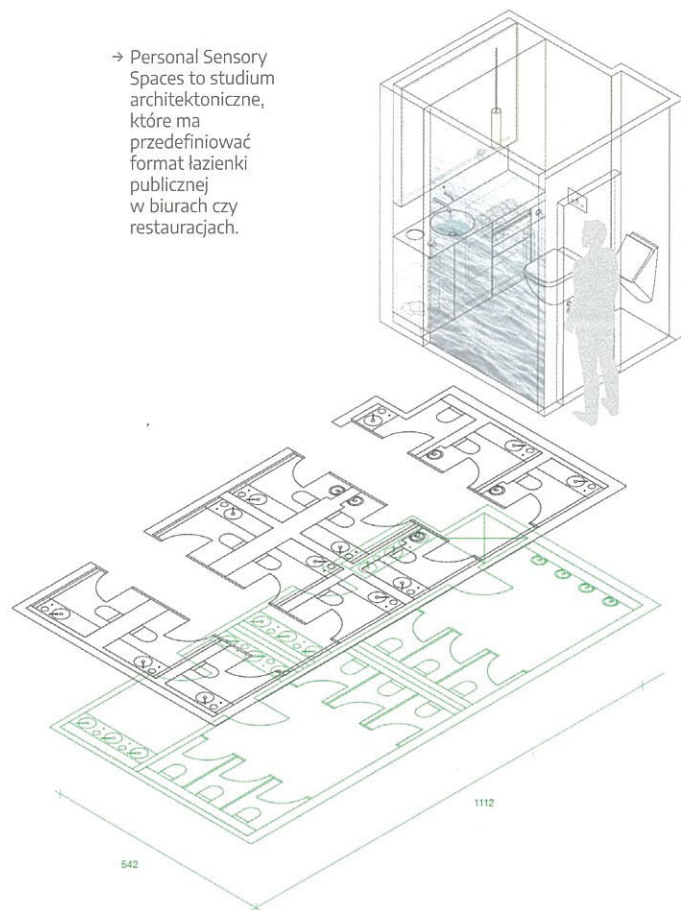

To o czym mówisz nawiązuje do Waszego projektu Small Size Premium Spa (SSPS). Powiedziałaś, że w łazience szukamy relaksu. Z drugiej strony nasze mieszkania stają się coraz mniejsze. Czy ta konkretna potrzeba stała się inspiracją dla Waszego projektu SSPS?

Nasze domy będą mniejsze w przyszłości. Musimy je budować szybciej, wydajniej. Myślę więc, że będzie silna tendencja do korzystania z rozwiązań modułowych.

Jak w przypadku prefabrykowanych łazienek modułowych?

Tak. Gotowe łazienki będą dostarczane na plac budowy. Albo sposób, w jaki łazienka będzie konstruowana, będzie bardziej systematyczny i prefabrykowany na poziomie przemysłowym. Da nam to wiele nowych opcji. Pozwoli też na bardziej precyzyjne wdrożenia. Jeśli produkujesz łazienkę lub część łazienki w zewnętrznym zakładzie produkcyjnym, możesz nad nią pracować znacznie dokładniej, niż na placu budowy. To oznacza też, że zmieni się również wygląd łazienki.

Mamy także projekt o nazwie Personal Sensory Spaces (PSS), który jest naszym nowym studium architektonicznym koncepcji, którą przygotowaliśmy dla dużej niemieckiej firmy. Na jej prośbę opracowaliśmy nowy standard toalet w budynkach biurowych. Wszyscy pracownicy pracują w *open space*, dlatego stworzyli-

śmy dla nich prywatną przestrzeń higieniczną – kompletnie wyposażone toalety: każda z własną umywalką, miską w.c., pisuarem. Odkryliśmy, że nasza nowa koncepcja pozwala na tej samej powierzchni, jaką zajmowała wspólna toaleta z kabinami obok siebie i ścianą z umywalkami, stworzyć wydzielone, prywatne łazienki. W naszym biurze zbudowaliśmy makietę w skali 1:1 takiej toalety, która pomogła nam rozwiązać wszystkie małe problemy – na przykład gdzie umieścić papier toaletowy, itp.

Myślisz więc, że modułowość jest przyszłością także w łazience biurowej?

Jestem o tym przekonany. Jeśli prefabrykujemy łazienki w zewnętrznym zakładzie, a następnie dostarczymy je na plac budowy, będziemy w stanie osiągnąć wyższy poziom precyzji, który pozwoli na optymalne zarządzanie przestrzenią. Zwróć uwagę na taki detal: jeśli budujesz w tradycyjny sposób, podczas instalowania urządzeń łazienkowych należy pozostawić około dwóch centymetrów zapasu. Myślę, że łazienki modułowe będą coraz bardziej popularne w przyszłości, gdyż pozwalają efektywnie wykorzystać każdy centymetr.

↓ Pracownia ma własne laboratorium wodne (Water Lab), w którym testuje i udoskonala nowe koncepcje produktów.

lekiej przyszłości. Tak jak to stało się w przemyśle motoryzacyjnym. Dzisiaj samochody są naszpikowane elektroniką, ale my tego nie czujemy, nie widzimy. Te urządzenia pomagają nam jeździć bezpiecznie. Dlatego ważne jest, byśmy odkryli jakie funkcje w naszej łazience powinniśmy realizować za pomocą elektroniki i rozwiązań cyfrowych. Kiedy rozpoczęliśmy projekt dla firmy Duravit, jej CEO powiedział nam: „Powinno to być coś naprawdę nowego, coś takiego jak seria i8 dla BMW. Niech to będzie punkt zwrotny”. Produkt końcowy stworzyliśmy razem. Gdy patrzę na zdjęcia z pierwszej prezentacji serii sprzed czterech lat i produktu teraz, to widzę wiele podobieństw. Myślę, że najważniejszą innowacją w tej serii jest jej bardzo precyzyjna estetyka. Możliwości techniczne prowadzą nas do zmiany paradygmatów w projektowaniu łazienek. Na przykład w tej serii dzięki technologii c-bonding umywalka płynnie łączy się z metalową ramą, dzięki czemu tworzą jedną całość.

Łącząc nie sposób dostrzec...

Tak, jest to jeden obiekt i ma bardzo precyzyjną formę. To bardzo nowoczesny i współczesny produkt. Ale jednocześnie jest w tym ceramika, materiał o wielkiej tradycji, wyjątkowy pod względem funkcjonalności i jakości. Jeśli wykopiesz dziurę w ziemi i zakopiesz w niej ceramiczną umywalkę, a potem wyjmiesz ją po

tysiącach lat, nadal będzie wyglądać jak nowa. Charakter tego materiału jest tak długowieczny. Dzięki nowej technice nadaliśmy temu wiekowemu materiałowi bardzo współczesny kształt. Uważam, że ceramika to najlepszy materiał do łazienki. Jest i wygląda dokładnie tak, jak tego chcieliśmy.

Publikujecie swój własny magazyn dotyczący obecnych i przyszłych trendów w łazience. Czy uważasz, że Wasza najnowsza kolekcja odpowiada na potrzeby użytkowników łazienkowych 2019 lub 2020 roku? Jakie są oczekiwania współczesnego użytkownika łazienki?

Od kilku lat istnieje silna tendencja do nadawania łazience bardziej domowego charakteru. Ludzie chcą, aby wyglądała jak salon. Tak samo jest zresztą w kuchni, w której nie wszyscy lubią mieć płytki ceramiczne. Są one bardzo funkcjonalne, ale niekoniecznie przytulne. A klienci pragną, aby łazienka była bardzo przytulna, wygodna, lubią brać długą kąpiel, przyjemny prysznic. Jednocześnie stajemy przed zmianami w stylu budowy naszych domów. Tendencja ta będzie postępować szybciej w przyszłości, ponieważ standardowym budulcem domu w Europie jest, w pewnym uproszczeniu, kamień i glina. A to już nie jest najbardziej nowoczesne rozwiązanie.

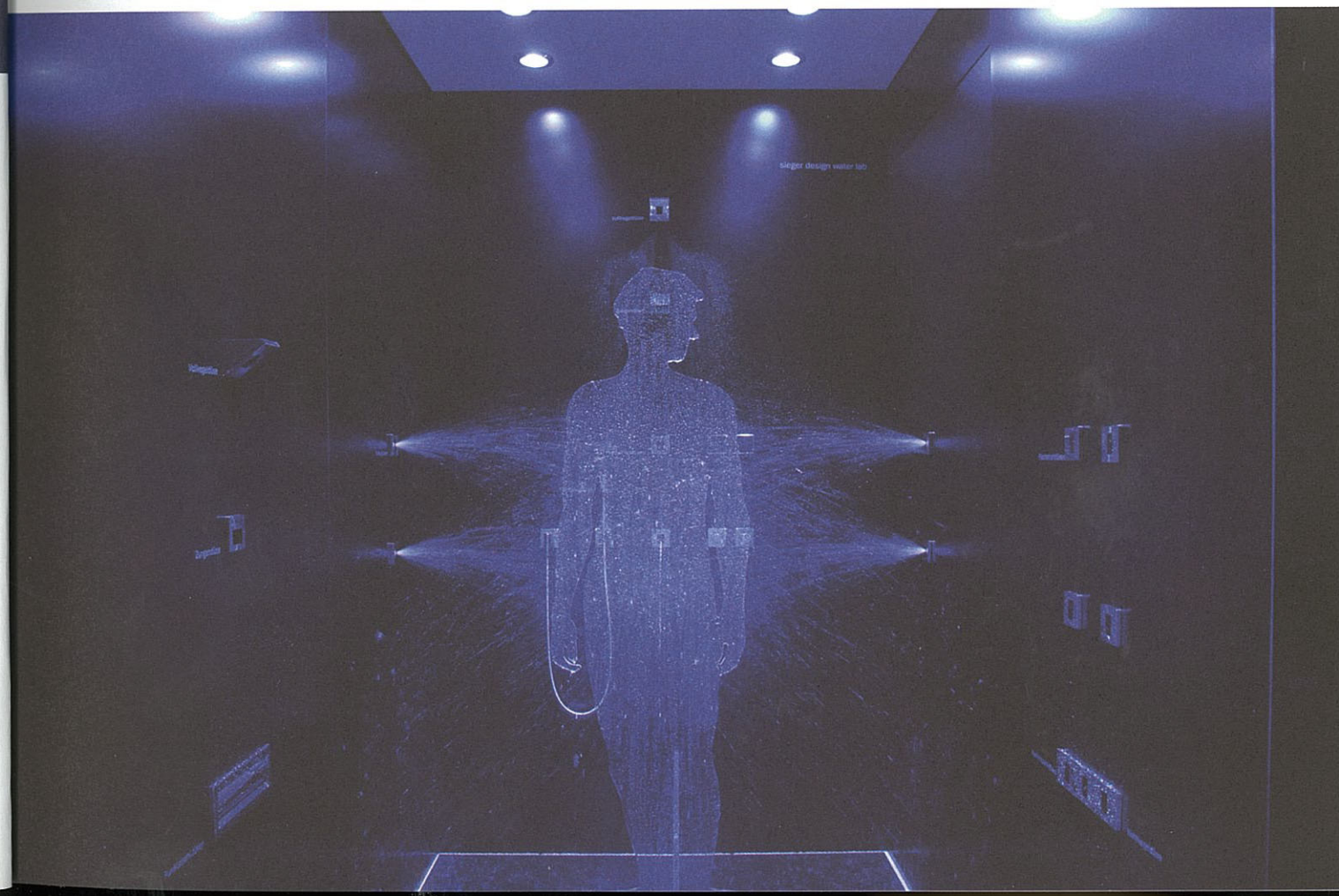

SIEGER DESIGN

Pracownia sieger design od wczesnych lat 80. XX wieku pracuje dla branży sanitarnej. Na swoim koncie ma zarówno ikoniczne, ekskluzywne produkty, jak też bestsellery. Jako jedna z pierwszych wprowadziła do łazienek armaturę o wyjątkowym wzornictwie, całościowe aranżacje, duże deszczownice czy prysznice kontrolowane według scenariusza. Od lat współpracują z Alape, Dornbrachtem i Duravitem, a także wieloma innymi międzynarodowymi markami z innych branż. Stworzyli też własną markę domowych akcesoriów Sieger. W zamku Harkotten, mieszczącym siedzibę i laboratorium firmy, proces projektowania realizowany jest przez interdyscyplinarny zespół ponad 40 pracowników. Kierują nim Christian i Michael Sieger – synowie Dietera Siegera, założyciela pracowni. www.sieger-design.com

W Polsce powstają naprawdę świetne biura, ale przy ich projektowaniu myśli się zwykle o miejscu pracy, a nie łazience. Jak to jest w Niemczech?

Jest u nas zapewne tak samo jak w Polsce. Chociaż są już firmy, które zaczynają myśleć inaczej. Generalnie jednak w projektowaniu łazienek biurowych kładziemy nacisk na standardy funkcjonalne. Wczoraj rozmawiałem z osobą, która odwiedziła duży niemiecki koncern – jego siedziba to pawilon o imponującej architekturze, w których prezentowane są luksusowe marki. Ale

kiedy ta osoba poszła do toalety, była całkowicie rozczarowana jej przeciętnym projektem.

Ogólnie rzecz biorąc w Europie musimy zmierzyć się z problemem niedoboru dobrych pracowników. Dziś nie dbają oni aż tak o swoją pensję, ile o dobrą atmosferę w pracy. Niektóre firmy inwestują więc dużo np. w stołówki, ponieważ atmosfera przy spożywaniu posiłków stała się bardzo ważnym zagadnieniem. I tu wracamy do PSS – pokazałem to rozwiązanie mojemu dobremu przyjacielowi. Jego firma ma bardzo dopracowaną stołówkę, pracownicy siedzą na krzesłach Thonet, na ścianach można znaleźć kosztowne dzieła sztuki. Ale powiedziałem mu: popatrz, twoi ludzie nie mają miejsca, w którym mogliby być sami przez chwilę, miejsca w którym mogliby odpocząć. Zaproponowaliśmy mu więc zaprojektowanie takich pomieszczeń.

Jakie elementy relaksujące zastosowaliście w tym projekcie? Kilka miesięcy temu oglądałem biuro w Moskwie i zauważyłem, że projektanci wykorzystali w tamtejszych łazienkach takie elementy, jak muzyka w tle z precyzyjnie dobraną playlistą, delikatne światło...

Jest to wiele subtelnych elementów. Chcemy dać użytkownikom przynajmniej możliwość zmiany temperatury i światła, dzięki czemu można będzie dopasować do osobistych preferencji np. ich intensywność. Zintegrujemy również niektóre elementy dekoracyjne w tle i na ścianach, co stworzy optyczną iluzję i wrażenie przebywania w innym miejscu.

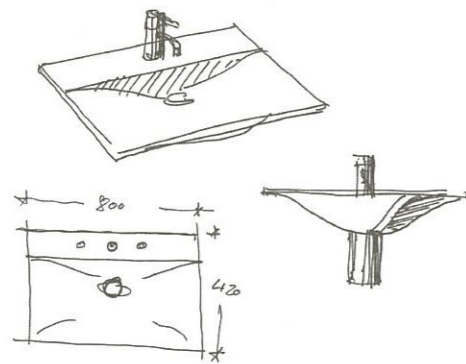

→ Połączenie kolekcji Viu z linią mebli XVi marki Duravit to pokaz precyzji jaką dają współczesne narzędzia projektowania.

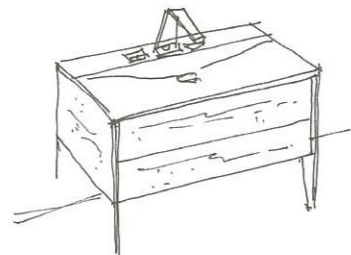

M. SIEGER



↑ Przykład apartamentu z autorską koncepcją SSPS (Small Size Premium Spa), czyli pełnowartościowej przestrzeni relaksu, którą można wprowadzić nawet w miejskich, niezbyt obszernych mieszkaniach.



→ Pracownia stworzyła też kolekcje domowych akcesoriów pod marką Sieger. To m.in. porcelana czy dekoracyjne dodatki. Fot. Sieger by Fürstenberg.



↑ Zastawa stołowa marki Sieger. Fot. Sieger by Fürstenberg.



↑ Kolekcja Happy D.2 marki Duravit.

Kiedy zobaczymy pierwsze wdrożenie PSS?

Mam nadzieję, że pierwsza realizacja będzie gotowa do końca tego roku.

Ten projekt powstaje dla jednej firmy czy jest szerszy?

Tworzymy go w centrali tej firmy. Ale pierwotnym zadaniem było nakreślenie pewnego standardu toalet dla całej korporacji. Praca nad koncepcją obejmowała rozwiązanie pewnych prostych problemów: tego jak myjemy ręce, czy wolimy baterie automatyczne, czy lubimy je dotykać, czy używamy ręczników papierowych, gdzie wkładamy szcztokę toaletową, itp.

Jak długo trwały badania nad takim projektem? Musieliście być bardziej naukowcami czy artystami podczas pracy?

Dla nas estetyka i forma są z pewnością ważne. Ale funkcja jest również kluczowa. Z wyjątkiem sytuacji, w której klient mówi

„zrób coś dziwnego, nie zależy nam na funkcji”. Ale większość klientów chce zainwestować swoje pieniądze w coś długotrwałego. Dlatego funkcjonalność jest dla nich naprawdę ważna – również pod względem czyszczenia, konserwacji. Z tego powodu w przypadku PSS stworzyliśmy makietę 1:1. Bardzo trudno jest znaleźć dobrze zaprojektowaną toaletę publiczną. Naszym celem była próba rozwiązania większości problemów takich wewnątrz.

W Small Size Premium Spa lub Personal Sensory Spaces używacie produktów Duravit. Ale co, jeśli klient woli wybrać sprzęt innego producenta? Czy istnieje możliwość zmiany np. toalety bez szkodenia koncepcji?

Personal Sensory Spaces to bardziej architektoniczna koncepcja, a nie gotowy produkt. Chcemy przekazać wiedzę projektantom wewnątrz i architektom. Niech pomyślą o tym, co mogą zrobić. To, co proponujemy to koncepcja małej, prywatnej toalety dla pracowników. Przygotowaliśmy również koncepcję łazienek do ekskluzywnych pubów, restauracji i hoteli. Bardzo często, kiedy idę do toalety publicznej w pięciogwiazdkowym hotelu, a jest to bardzo luksusowy obiekt, który ma ładne wyposażenie, okazuje się, że w łazience trafiam na standardowy układ trzech boksów toalet, trzech umywalk i trzech pisuarów. Luksusowe hotele i restauracje zapewniają swoim gościom w łazienkach tylko niewielką przestrzeń. Tak więc idea PSS polega na opracowaniu systemu, w którym można wdrożyć ładne, funkcjonalne, kompleksowe toalety półpubliczne na minimalnej przestrzeni. O ostatecznym wyglądzie i wyborze wyposażenia może decydować sam projektant wewnątrz lub architekt.

Moje ostatnie pytanie dotyczy Waszych relacji z klientami z branży łazienkowej. Budujecie je już drugie pokolenie, a dla marek takich jak Duravit, Alape czy Dornbracht pracował już Wasz ojciec. Jak współdziałać tak długo z tym samym klientem i nie wchodzić w rutynę, nadal pozostać kreatywnym?

To kwestia chemii między ludźmi. Dornbracht to firma rodzinna, mój ojciec zaczął z nią pracować. Duravit to także firma rodzinna, choć jej członkowie nie należą do zarządu. Znam tych wszystkich ludzi od 30 lat. Nasza współpraca opiera się na zaufaniu i wspólnych sukcesach. Gdybyśmy nie osiągnęli takich dobrych wyników razem, nie współpracowalibyśmy tak długo. Chociaż muszę przyznać, że nie każdy produkt był bestsellerem. Ale jest to długotrwały, bardzo intensywny związek. Dla projektanta lub architekta ważne jest, aby naprawdę zrozumieć klienta. Aby zrozumieć firmę. Czasami projektanci uważają, że firma, z którą współpracują, musi tylko zaakceptować ich pomysł, niczego więcej nie potrzebują. To nie nasza droga. Preferujemy dialog. Staramy się dobrze poznać naszego klienta przed rozpoczęciem współpracy.

Dziękuję za rozmowę.

Zdjęcia: sieger design, mat. prasowe producentów

What a Viu



Witamy w łazience jutra.

Idea: miękkie, organiczne formy wewnętrzne spotykają się z geometrycznymi, precyzyjnymi konturami zewnętrznymi. Połączenie różnych materiałów - ceramiki, drewna, metalu, szkła. Cel: perfekcja pod każdym względem, technologia zapewniająca maksymalny komfort. Wynik: Viu. Projekt sieger design, realizowany przez Duravit. What a Viu! Odwiedź www.duravit.pl i pro.duravit.pl, aby uzyskać więcej informacji.



TECHNOLOGIE W TOALECIE

W kategorii misek w.c. producenci rozwijają nowinki technologiczne wprowadzone już kilka lat temu. Dziś wiemy, że standardem stały się miski bez wewnętrznego kołnierza ceramicznego – w tej technologii wprowadzane są już wszystkie nowe kolekcje. Producenci opracowują i patentują własne bezkołnierzowe technologie, które różnią się – czasem znacznie, czasem nieznacznie – sposobem ukształtowania miski i rozprowadzania w niej wody.

Warto też na pewno wspomnieć, że w przypadku toalet sukcesywnie wzrasta rola elektroniki. Wykorzystują ją przede wszystkim toalety myjące, oferując użytkownikom wiele interesujących funkcji i możliwość zdalnego sterowania nimi – za pomocą pilota czy smartfona. Czujniki ruchu umożliwiają automatyczne otwieranie pokrywy, identyfikacja użytkownika powoduje, że deska podgrzewa się do ustawionej przez niego wcześniej temperatury – każdy domownik może mieć przecież inne preferencje. To tylko kilka udogodnień, których dziś możemy spodziewać się w łazience dzięki toaletom myjącym. Jest ich więcej – przede wszystkich takich, które związane są z ich podstawową funkcją.

WYZWANIE NA PRZYSZŁOŚĆ

Wydaje się, że dziś w segmencie misek w.c. i ogólnie toalet oraz związanych z nimi instalacji sanitarnych, największym wyzwaniem dla projektantów i obszarem otwierającym możliwość kreowania najciekawszych innowacji jest kwestia tworzenia systemów pozwalających na oszczędności wody – w toalecie przy splukiwaniu zużywamy jej olbrzymie ilości. Takich systemów jak np. pokazany na tegorocznych targach ISH system save! zaprojektowany dla marki Laufen przez studio E00S. Ale to temat zdecydowanie na oddzielny tekst. I już wkrótce go poruszymy. ■

Fot. Archiwa firm

← Steel19 to stalowa umywalka stworzona dla Alape przez sieger design. Łączy w sobie innowacyjność z tradycją. Klasycznym elementem jest tu tylna ścianka (tzw. Splashback). Czarna, montowana na ścianie rama kontrastuje z białym blatem pod umywalką tworząc industrialny urok.



↑ Toaleta myjąca Geberit AquaClean Sela to projekt Matteo Thuna. Przyłącza prądu i wody są niewidoczne, ponieważ zintegrowano je i ukryto w ceramice.

→ Laureatka nagrody Design Plus tegorocznych targów ISH – umywalka BetteCraft niemieckiej marki Bette. Wykonana jest z emaliowanej stali, a wygląda jak z chińskiej porcelany. Projekt: Tesseraux + Partner.





↑ Nowa, rozbudowana kolekcja z portfolio marki Duravit – Viu. Wśród jej elementów znaleźć można m.in. wolnostojącą wannę opartą na charakterystycznym, czarnym stelażu. Delikatność tej konstrukcji sprawia, że całość – pomimo sporych rozmiarów (160x80 i 180x80 cm) – wizualnie wydaje się wyjątkowo lekka. Projekt: sieger design.

czystość i połysk. Odważne połączenie koloru i transparentności z pewnością nadaje kąpiel w wannie nowego wymiaru (a może jedynie o nim przypomina, bo jakieś 15 lat temu sporo producentów wanien stawiało na rozwiązania wykonane ze szkła). Nie do końca przemawia do mnie ta estetyka, a może muszę się jej jeszcze poprzyglądać. Z pewnością jednak „dzieje się”.

DUŻY KALIBER

Trochę mniej działa się w tym roku w segmencie kabin prysznicowych. Chociaż zaznaczony już jakiś czas temu trend powrotu do szerokich profili i to w kolorze czarnym lub białym można za zmianę dużego kalibru. Ten kierunek w designie kabin był kontynuowany, a powstające na jego postawie różne kombinacje profili – np. takie, jak w przypadku kabiny Kuadra H Novellini, przykuwają uwagę zarówno pod względem designu, jak i wykorzystanych rozwiązań funkcjonalnych. Wśród nowości ISH 2019 marka Duscholux zaprezentowała także minimalistyczne walk-iny, ale z taflą szkła dostępną w czterech kolorach, m.in. niebieskim, żółtym czy czerwonym.

Czekam na dalsze wieści odnośnie przyjęcia się koloru w łazienkach i nie ukrywam, że jestem ich bardzo ciekawa. Z pewnością to interesujący kontrapunkt dla dominującego, często bardzo rozważnego oblicza łazienki. Prezentujemy nowe wanny i kabiny pokazane podczas ISH 2019. Kolorowe i nie tylko. ■

Fot. Archiwa firm



← Kuadra H Frame to ciekawe rozwiązanie Novellini. W tej kabynie typu walk-in funkcja profili (dostępnych w matowej bieli lub czerni) została rozbudowana. Nie tylko spajają one całą konstrukcję. Dodatkowo służyć mogą jako półka na akcesoria kąpielowe bądź wieszak na ręcznik.

↑ Duet Ludovici i Roberto Palombów z pewnością już od kilku lat urosł do rangi najbardziej znanych i pożądanym designerów w zakresie łazienki. Podczas ISH wannę ich projektu pokazała hiszpańska marka Inbani. Czyste, geometryczne kształty to uniwersalne rozwiązanie, które z pewnością sprawdzi się przez lata.